

Instructions d'installation de la sonde avec montage sur tableau arrière

Pour obtenir des performances optimales et éviter toute détérioration du bateau, installez la sonde Garmin® selon les instructions suivantes.

Lisez toutes les instructions d'installation avant de procéder à l'installation. Si vous rencontrez des difficultés durant l'installation, contactez le service d'assistance produit de Garmin.

Enregistrement de l'appareil

Aidez-nous à mieux vous servir en remplissant dès aujourd'hui notre formulaire d'enregistrement en ligne.

- Rendez-vous sur <http://my.garmin.com>.
- Conservez en lieu sûr l'original de la facture ou une photocopie.

Contactez l'assistance produit Garmin

- Rendez-vous sur le site www.garmin.com/support pour obtenir une assistance par pays.
- Aux Etats-Unis, appelez le 913-397-8200 ou le 1-800-800-1020.
- Au Royaume-Uni, appelez le 0808 238 0000.
- En Europe, appelez le +44 (0) 870 850 1241.

Informations importantes relatives à la sécurité

AVERTISSEMENT

Consultez le guide *Informations importantes sur le produit et la sécurité* inclus dans l'emballage du produit pour prendre connaissance des avertissements et autres informations sur le produit.

Vous êtes responsable de l'utilisation sûre et prudente de votre bateau. Le sondeur est un outil qui vous permet de connaître la hauteur d'eau en dessous de votre bateau. Il ne vous dégage pas de votre responsabilité d'observation pendant la navigation.

ATTENTION

Le non-respect de ces instructions lors de l'installation ou de l'utilisation de cet équipement peut provoquer des dommages ou des blessures.

Portez toujours des lunettes de protection, un équipement antibruit et un masque anti-poussière lorsque vous percez, coupez ou poncez.

AVIS

Lorsque vous percez ou coupez, commencez toujours par vérifier la nature de la face opposée de l'élément.

Cet équipement doit être installé par un installateur de produits électroniques marine qualifié.

Chargement du nouveau logiciel sur une carte mémoire

Vous devez copier la mise à jour logicielle sur une carte mémoire à l'aide d'un ordinateur exécutant le logiciel Windows®.

REMARQUE : contactez le service client Garmin pour commander une carte de mise à jour logicielle préchargée si vous ne disposez pas d'un ordinateur pour exécuter le logiciel Windows.

- 1 Insérez une carte mémoire dans le lecteur de carte SD de l'ordinateur.
- 2 Visitez le site www.garmin.com/support/software/marine.html.
- 3 Sélectionnez **Télécharger** en regard du pack logiciel correspondant à votre appareil.
- 4 Lisez et approuvez les conditions.
- 5 Sélectionnez **Télécharger**.
- 6 Au besoin, sélectionnez **Exécuter**.
- 7 Si besoin, sélectionnez le lecteur associé à la carte mémoire puis sélectionnez **Suivant** > **Terminer**.

Mise à jour du logiciel de l'appareil

Afin de pouvoir mettre à jour le logiciel, vous devez vous procurer une carte mémoire de mise à jour logicielle ou charger la dernière version du logiciel sur une carte mémoire.

- 1 Mettez le traceur sous tension.
- 2 Lorsque l'écran d'accueil apparaît, insérez la carte mémoire dans le lecteur de carte mémoire.
REMARQUE : pour que les instructions de mise à jour du logiciel apparaissent, l'appareil doit avoir été complètement démarré avant que la carte ne soit insérée.
- 3 Suivez les instructions présentées à l'écran.
- 4 Patientez quelques minutes le temps que la procédure de mise à jour du logiciel s'exécute.

L'appareil reprend son fonctionnement normal lorsque le processus de mise à jour du logiciel est terminé.

- 5 Retirez la carte mémoire.

REMARQUE : si la carte mémoire est retirée avant que l'appareil ne redémarre complètement, la mise à jour du logiciel n'est pas terminée.

Outils requis

- Perceuse et forets
- Deux clés hexagonales de 13 mm
- Tournevis cruciforme numéro 2
- Ruban adhésif de protection
- Mastic d'étanchéité

A propos de la sonde

La sonde transmet et reçoit des ondes sonores à travers l'eau puis communique ces informations à votre sondeur Garmin.

Montage de la sonde sur un support de montage sur tableau arrière.

- 1 Fixez le support ① à la sonde ② avec les vis 8 mm M4 ③ et les rondelles éventail 4 mm ④ fournies.

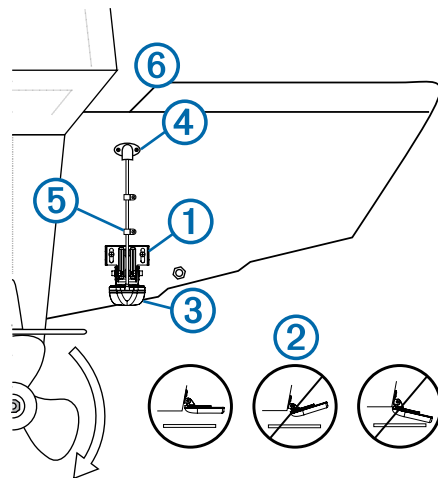
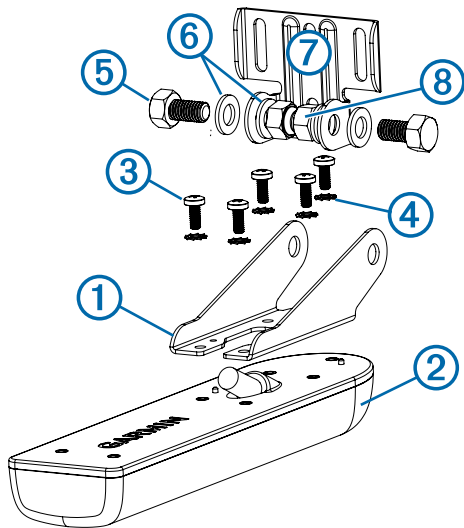

2 Fixez le support au support de montage ⑤ avec les boulons 16 mm M8 ⑥, les rondelles plates M8 ⑦ et les contre-écrous M8 ⑧.

Installation de la sonde sur tableau arrière

Remarques relatives à l'emplacement de montage

- Vous devez monter la sonde aussi près que possible du centre du bateau.
- L'emplacement de la sonde ne doit pas se trouver derrière des virures, haubans, appareillages, une prise d'eau, des orifices de refoulement ou tout autre élément susceptible de créer des bulles d'air ou de causer des turbulences dans l'eau.

Pour obtenir des performances optimales, la sonde doit être placée en eau calme (non turbulente).

- Ne montez pas la sonde dans un emplacement où elle pourrait être secouée en cas de mise à l'eau, de chargement ou de stockage.
- Sur les bateaux monomoteurisés, la sonde ne doit pas être montée dans le sillage de l'hélice.

La sonde peut provoquer des cavitations, pouvant dégrader les performances du bateau et endommager l'hélice.

- Sur les bateaux bimoteurisés, la sonde doit être montée entre les systèmes d'entraînement, si possible.

Installation du kit de montage sur tableau arrière

AVIS

Si vous montez le support de montage sur de la fibre de verre avec des vis, nous vous recommandons d'utiliser un foret de fraisage pour percer un trou à fond plat à travers le revêtement de la couche supérieure. De cette manière, vous ne risquez pas de fissurer le revêtement au moment du serrage des vis.

Les câbles connectés à la sonde ne doivent pas être coupés, sous peine d'annulation de votre garantie.

1 Placez le support de la sonde ① de sorte que le centre du bas de la sonde soit à la même hauteur que le bord inférieur du tableau arrière et parallèle à la ligne de flottaison.

2 Placez la sonde parallèlement à la ligne de flottaison ②, puis marquez les emplacements centraux des deux trous externes et du trou central sur le support de la sonde.

3 Enroulez un morceau d'adhésif autour de la mèche de 4 mm ($5/32$ po) à 15 mm ($19/32$ po) de la pointe de la mèche pour vous servir de repère.

4 Si vous installez le support de montage sur de la fibre de verre, collez un morceau d'adhésif sur l'emplacement des trous d'implantation afin de réduire les risques de fissure du revêtement.

5 A l'aide du foret de 4 mm ($5/32$ "), percez les trous d'implantation à environ 15 mm de profondeur ($19/32$ "), aux emplacements marqués.

6 Appliquez un mastic d'étanchéité sur les vis 20 mm fournies, puis fixez la sonde au tableau arrière.

REMARQUE : la troisième vis dans le trou central inférieur vient stabiliser le support.

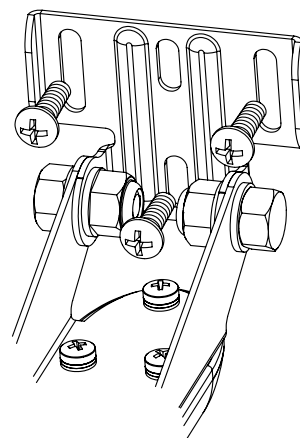

7 Si vous devez faire passer le câble à travers le tableau arrière, choisissez un emplacement de trou d'implantation largement au-dessus de la ligne de flottaison ④, puis marquez-le.

8 Placez un collier de serrage sur le câble de sonde ⑤ à environ un tiers de la distance entre la sonde et le haut du tableau arrière ou le trou d'implantation.

9 Marquez l'emplacement du trou d'implantation du collier de serrage et, à l'aide d'un foret de 3,2 mm ($1/8$ "), percez un trou d'implantation d'environ 10 mm ($3/8$ ") de profondeur.

10 Appliquez un mastic d'étanchéité sur la vis 12 mm fournie, puis fixez le collier de serrage au tableau arrière.

11 Répétez les étapes 8 à 10 pour installer l'autre collier de serrage à environ deux tiers de la distance entre la sonde et le haut du tableau arrière ou le trou d'implantation.

12 Si vous avez marqué un trou d'implantation à l'étape 9, choisissez la mèche appropriée et percez un trou de passage à travers le tableau arrière :

- Si vous possédez un câble à 4 broches, utilisez une mèche de 16 mm ($5/8$ ").
- Si vous possédez un câble à 8 ou 12 broches, utilisez une mèche de 25 mm (1 po).

13 Acheminez le câble de sonde vers le sondeur :

- Si vous acheminez le câble à l'aide d'un trou de passage, faites-le passer par l'ouverture que vous avez percée à l'étape 12, puis installez le passe-fil ④ ([Installation du passe-fil, page 3](#)).
- Si vous n'acheminez pas le câble à l'aide d'un trou de passage, faites-le passer par-dessus le tableau arrière ⑥.

Evitez d'approcher le câble de câbles électriques ou de toute autre source d'interférence électrique.

Installation du passe-fil

Si vous avez fait passer le câble à travers le tableau arrière après avoir installé la sonde, vous devez installer le passe-fil pour empêcher l'eau de pénétrer dans votre bateau.

1 Placez le capot d'entrée du câble ① au-dessus du trou et du câble, orientez l'ouverture vers le bas, puis marquez l'emplacement des deux trous d'implantation.

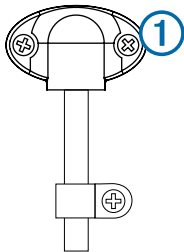

2 Retirez le passe-fil et, à l'aide d'une mèche de 3,2 mm ($1/8$ po), percez les trous d'implantation à environ 10 mm ($3/8$ po) de profondeur.

3 Colmatez le trou de passage avec du mastic d'étanchéité jusqu'à ce que le câble soit entièrement recouvert. Un excédent de mastic doit se trouver sur le pourtour du trou et sur le câble.

4 Placez le passe-fil au-dessus du trou et du câble et orientez l'ouverture vers le bas.

5 Appliquez un mastic d'étanchéité sur les vis M4 12 mm, puis fixez le passe-fil au tableau arrière.

6 Essuyez tout le résidu de mastic d'étanchéité.

Test de l'installation

AVIS

Il est recommandé de contrôler l'état de votre bateau et la présence éventuelle de fuites quand vous le laissez à quai pendant une période prolongée.

Comme l'eau est indispensable pour transporter le signal du sondeur, la sonde doit se trouver dans l'eau pour fonctionner correctement. Il est impossible d'obtenir des données de profondeur ou de distance si la sonde n'est pas immergée. Lorsque vous mettez votre bateau à l'eau, vérifiez qu'il n'y a pas de fuite autour des vis ajoutées sous la ligne de flottaison.

Test de l'installation de la sonde sur tableau arrière

AVIS

Lorsque vous réglez la profondeur de la sonde, procédez pas à pas. Si vous placez la sonde trop profondément, les performances du bateau pourraient en être affectées et la sonde risquerait de heurter des objets immergés.

Testez l'installation de la sonde sur tableau arrière dans des eaux calmes et dégagées. Tenez compte de votre environnement lors du test de la sonde.

- 1** Lorsque votre bateau est à l'eau, mettez le traceur sous tension.
- 2** Naviguez à vitesse réduite. Si le traceur semble fonctionner correctement, augmentez graduellement la vitesse tout en observant le traceur.
- 3** Si le signal du sondeur est soudain perdu ou si les données de fond renvoyées se dégradent sévèrement, notez la vitesse à laquelle ces problèmes sont survenus.
- 4** Revenez à la vitesse à laquelle le signal a été perdu, et tournez modérément dans l'une et l'autre direction tout en observant le traceur.
- 5** Si la force du signal s'améliore à mesure que vous tournez, réglez la sonde afin qu'elle dépasse de 3 mm ($1/8$ po) supplémentaires sous le tableau arrière du bateau.
- 6** Répétez les étapes 2 à 4 jusqu'à ce que la perte de signal soit résolue.
- 7** Si le signal ne s'améliore pas, déplacez la sonde à un autre endroit du tableau arrière et répétez le test.

Garmin® et le logo Garmin sont des marques commerciales de Garmin Ltd. ou de ses filiales, déposées aux Etats-Unis d'Amérique et dans d'autres pays. Elles ne peuvent être utilisées sans l'autorisation expresse de Garmin.

